

zehnder



# ComfoClima 36

Tai naujos kartos įrenginys  
skirtas vėsinti ar šildyti  
vėdinimo sistemos  
teikiamam orui.



[www.zehnder.lt](http://www.zehnder.lt)

# Zehnder ComfoClime 36

yra naujos kartos tiekiamo oro temperatūros reguliavimo prietaisas, skirtas namų perkaitimo rizikos mažinimui vasarą ir tiekiamo pašildymui žiemą. Jis derinamas su ComfoAir Q450 arba Q600 vėdinimo įrenginiais. Šis įrenginys automatiškai valdomas išmanios operacinės sistemos su jam skirta mobiliąja programėle. ComfoClime veikia oras-oras šilumos siurblio principu, tik jam nereikia laukinio bloko, visa įranga jau sumontuota pačiame įrenginyje. Jį montuojant tereikia įjungti kištuką į elektros lizdą ir valdymo kabelį prijungti prie vėdinimo įrenginio. Comfo clime korpuso dizainas idealiai dera su Q serijos įrenginiais.



## Dėl savo savybės ne tik vėsinti, bet ir sausinti tiekiamą orą – ComfoClima

puikiai suderinamas su pasyvaus vėsinimo sistemomis, kaip lubinis ar grindinis vėsinimas. Nes tokios sistemos vėsina orą, tačiau vėsdamas oras tampa vis drėgnesnis, kas mažina komforto lygį ir kelia grėsmę įvairiems drėgmei jautriems paviršiams (baldams, grindims).





# Kaip tai veikia?

## Patalpų apsauga nuo perkaitimo ir nuolatinis gryno oro tiekimas.

Karštą vasaro dieną, kai lauko temperatūra siekia 35C, o patalpų temperatūra 25C - iš lauko įtraukiamas karštas oras pirmiausia, šilumogražos pagalba, atvėsintas pačio rekuperatoriaus ir toliau keliauja į ComfoClima įrenginį. Šis įrenginys naudodamas iš rekuperatoriaus išmetamą orą kaip lauko bloką šaltio gamybai - pagamintą šaltį perduoda į patalpas tiekiamam orui. Ir galų gale karštas lauko oras tiekiamas į patalpas atvėsintas iki 15C. Verta paminėti, kad ComfoClima ne tik vėsina tiekiamą orą, bet ir jį sausina. Vėsinant orą susidaro kondensatas, kuris keliauja į kanalizaciją, o oras tampa daug sausesnis ir komfortiškesnis.

### Vėsinimas

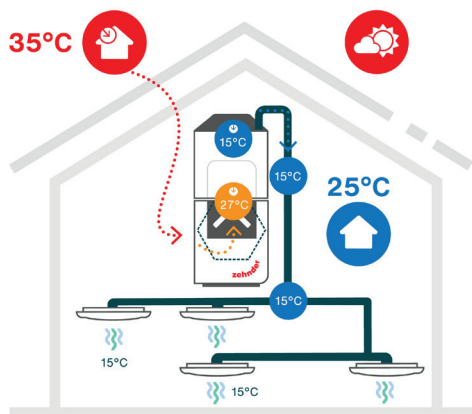

Šaltuoju metų laikotarpiu ComfoClima veikia tuo pačiu principu tik šildymo režimu. Pirmiausia vėsus (5C) orą, šilumogražos pagalba, iki 19C sušildo rekuperatorius. Vėliau oras keliauja Pro ComfoClima įrenginį, kuriame jis sušyla iki 30C ir tokios temperatūros oras patiekiamas į patalpas. Tokia sistema gali veikti kaip pagrindinė arba pagalbinė patalpų šildymo sistema.

### Šildymas

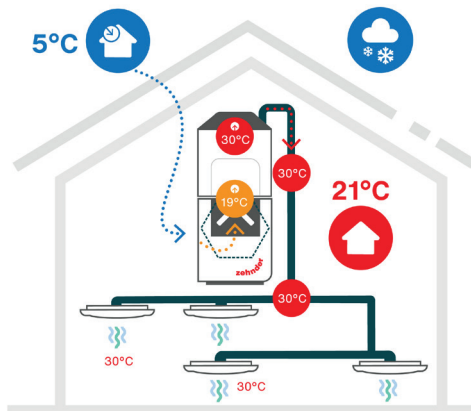

## Visiškai automatinis ComfoClima valdymas. Vartotojui tereikia pasirinkti įrenginio veikimo ribas.

- Laisvai parenkama įrenginio pusė, kaip ir Q serijos įrenginiams. Keičiant pusę nereikia jokių mechaninių pakeitimų.
- Kondensato nubėgimo prijungimas galimas tiek kairėje, tiek dešinėje pusėje.
- Nereikia jokio išorinio įrenginio (lauko bloko).
- Oro filtravimo kokybė išlieka tokia pat kaip ir naudojant Q serijos įrenginį.
- Tylus veikimas. ComfoClima įrenginys yra gerai izoliuotas ir naudoja tylų inverterinį kompresorių.
- Integruotas temperatūros jutiklis, skaičiuojantis viso namo vidutinę temperatūrą. Taip išvengiama netikslumų dėl vieno ar kito kambario perkaitimo.
- Paprastas ir patogus valdymas: integruotas wifi ryšys leidžia tiesiogiai valdyti Zehnder ComfoClima Control programėle.
- Oro sausinimas vasaros metu. Drėgnas patalpų oras yra pagrindinis veiksnys mažinantis komfortą karštomis vasaros dienomis. ComfoClima įrenginys sausina iš lauko ateinantį orą, dėl to patalpų klimatas tampa ženkliai komfortiškesnis.
- Dizainas suderintas su Q serijos vėdinimo įrenginiais.

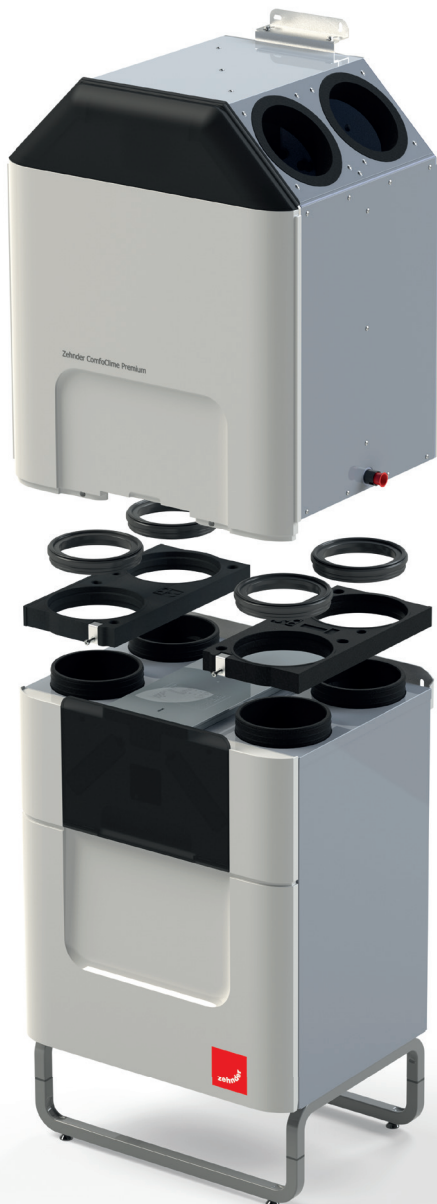

# Specifikacija

## Vėsinimo šildymo galia

Air temperature									
External conditions		Internal conditions				Climate only		Total	
Dry bulb temp °C	Wet bulb temp °C	Dry bulb temp °C	Wet bulb temp °C	Air flow l/s / m <sup>3</sup> hr	Power IN W	COP/EER	Cooling capacity W	COP/EER	Cooling capacity W
35	24	27	19	87 / 315	416	2.68	1116	4.49	2147
				116 / 420	592	2.94	1744	4.34	3076
				166 / 600	928	2.86	2657	3.57	4290
31	22	27	19	87 / 315	375	3.02	1133	4.14	1807
				116 / 420	553	3.21	1774	3.86	2575
				166 / 600	807	3.20	2581	3.20	3493
27	19	27	19	87 / 315	347	3.31	1149	2.59	1057
				116 / 420	492	3.47	1706	2.63	1592
				166 / 600	688	3.59	2468	2.31	2233

Supplementary heating									
External conditions		Internal conditions				Climate only		Total	
Dry bulb temp °C	Wet bulb temp °C	Dry bulb temp °C	Wet bulb temp °C	Air flow l/s / m <sup>3</sup> hr	Power IN W	COP/EER	Heating capacity W	COP/EER	Heating capacity W
-7	-8	20	12	87 / 315	830	1.89	1567	5.41	4817
				116 / 420	749	2.21	1654	5.97	5502
				166 / 600	824	2.35	1938	5.97	6772
2	1	20	12	87 / 315	665	2.42	1609	5.27	3831
				116 / 420	651	2.67	1738	5.76	4363
				166 / 600	738	3.06	2261	5.89	5725
7	6	20	12	87 / 315	709	2.64	1872	4.50	3467
				116 / 420	801	2.77	2221	4.66	4214
				166 / 600	741	3.29	2441	5.09	5014

Testuota pagal EN 14511 ir EN 16573

## Prijungimas

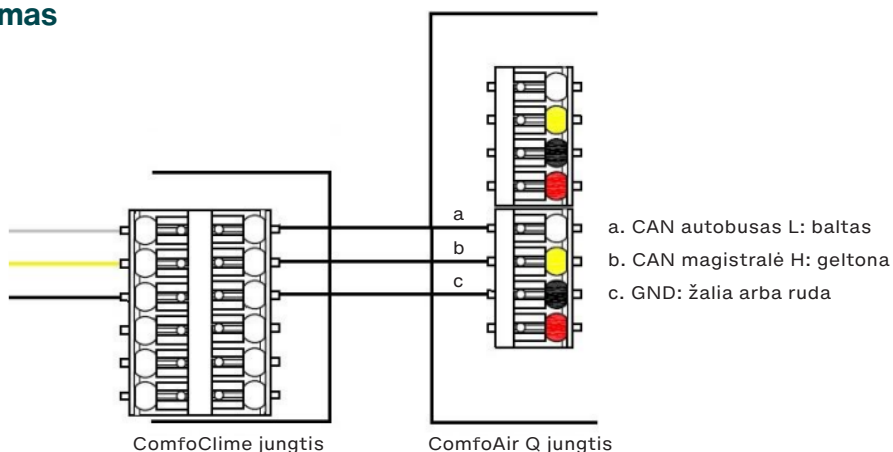

3 gyslų kabelis 1,5 mm MAKS. (iki 50 m ilgio)

## Šoninis vaizdas

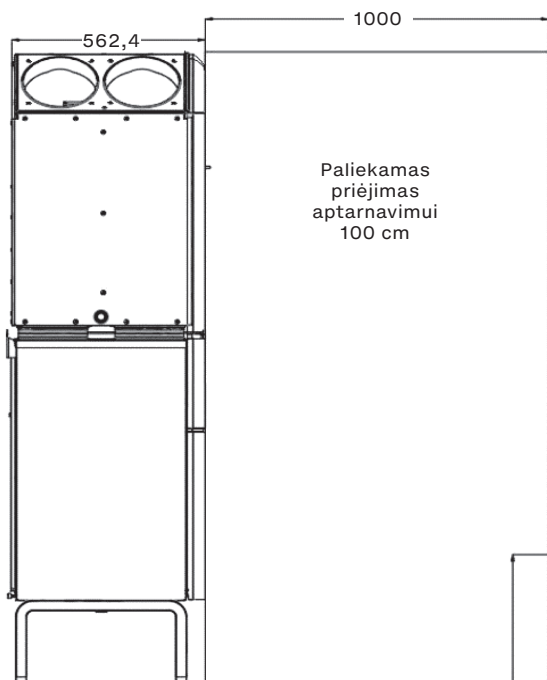

## Priekinis vaizdas

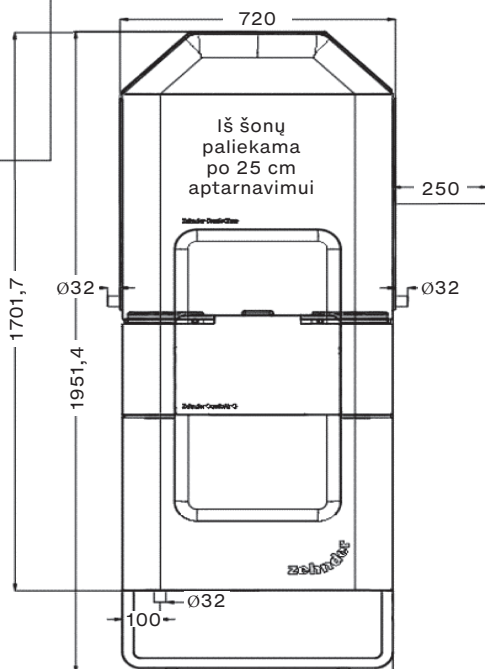

**Zehnder Baltics OÜ**

Rannamõisa tee 38d ▪ 13516 Tallinn ▪ Estonia

T +372 684 0937 ▪ [info.baltics@zehndergroup.com](mailto:info.baltics@zehndergroup.com) ▪ [www.zehnder.lt](http://www.zehnder.lt)